

Anbauanleitung: Multi Mount Anbausatz Ford Ranger / VW Amarok Mod.23

AL: 2367-00

Best.Nr.: 1-259430

Montagezeit: ca. 300 min.

**Hier sehen sie die fertig montierte Frontaufnahme.
Bevor sie mit der Montage beginnen, lesen sie bitte diese Anleitung und die
Bedienungsanleitung der Seilwinde gut durch.**

Achtung:

**Bei Fahrten im öffentlichen Straßenverkehr muß die Aufnahme mit der
Kunststoffabdeckung Best.nr.: 1-37509 abgedeckt werden.**

Here you see the ready mounted multi mount kit.

Before you start the assembly, please read and understand this manual and the manual of the winch.

Attention:

The mounting kit must be covered (with the cover Nr. 1-37509) when driving on public roads!



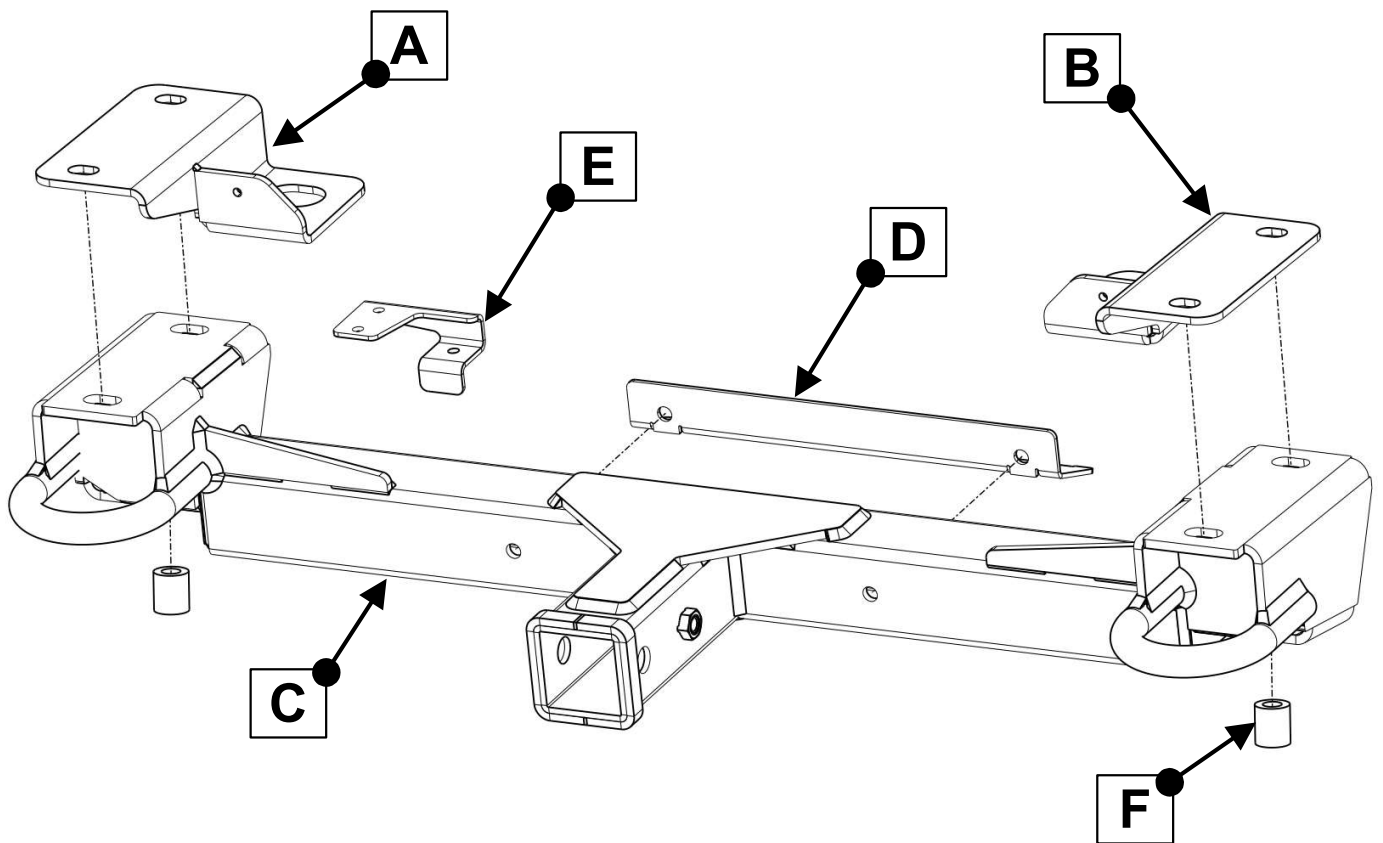

Stückliste

1-25943

Schraubensatz

1x Kühlerbefestigung rechts (A)
 1x Kühlerbefestigung links (B)
 1x Aufnahmetraverse (C)
 1x Befestigungswinkel Unterfahrerschutz (D)
 1x Halter für Steckdose (E)
 2x Distanzhülse 25mm (F)

1x Anbauanleitung
 1x Gutachten
 1x Aufkleber Kennzeichnung
**(Bitte an einer sichtbaren Stelle
 anbringen! TÜV Relevant)**

4x Blechmutter M8, Typ6
 2x Schraube M8 x 80
 2x Scheibe M8
 4x Federring M8

2x Schraube M10 x 45
 1x Schraube M10 x 25
 4x Scheibe M10
 2x Federring M10
 3x Mutter M10

| Schrauben Anzugsmomente | |
|-------------------------|------------------|
| Schraubengröße | Güteklasse - 8.8 |
| M6 | 10 Nm |
| M8 | 25 Nm |
| M10 | 50 Nm |
| M12 | 87 Nm |
| M14 | 138 Nm |
| M16 | 210 Nm |



1

Schutzblech abbauen! / Remove the protective plate!



2

Untere Schürze entfernen! / Remove the lower apron!



3

Bergeösen entfernen! / Remove the Towing lugs!



4

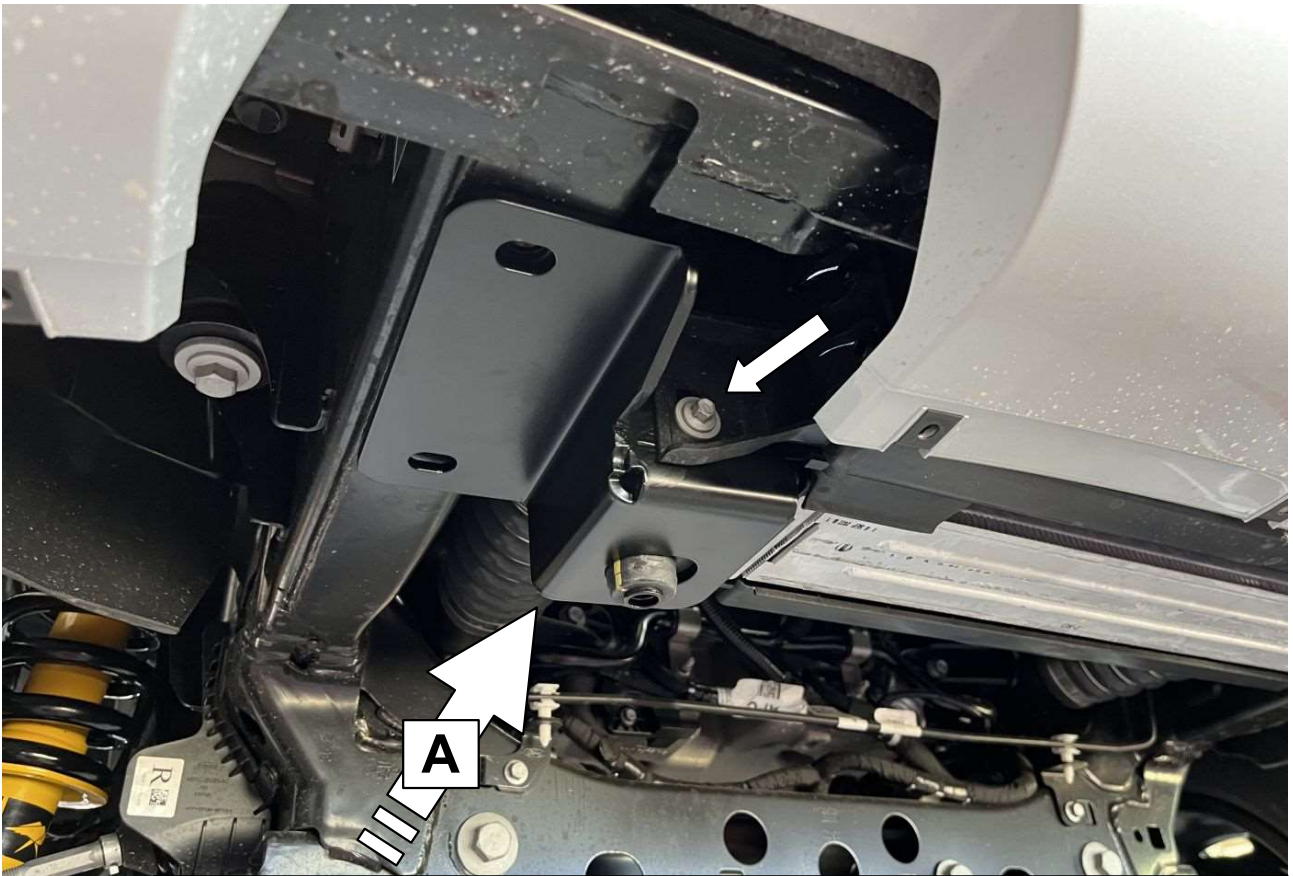

5

Kühlerbefestigung rechts platzieren und mit der original Schraube sichern!
Place radiator mounting on the right and secure with the original screw!

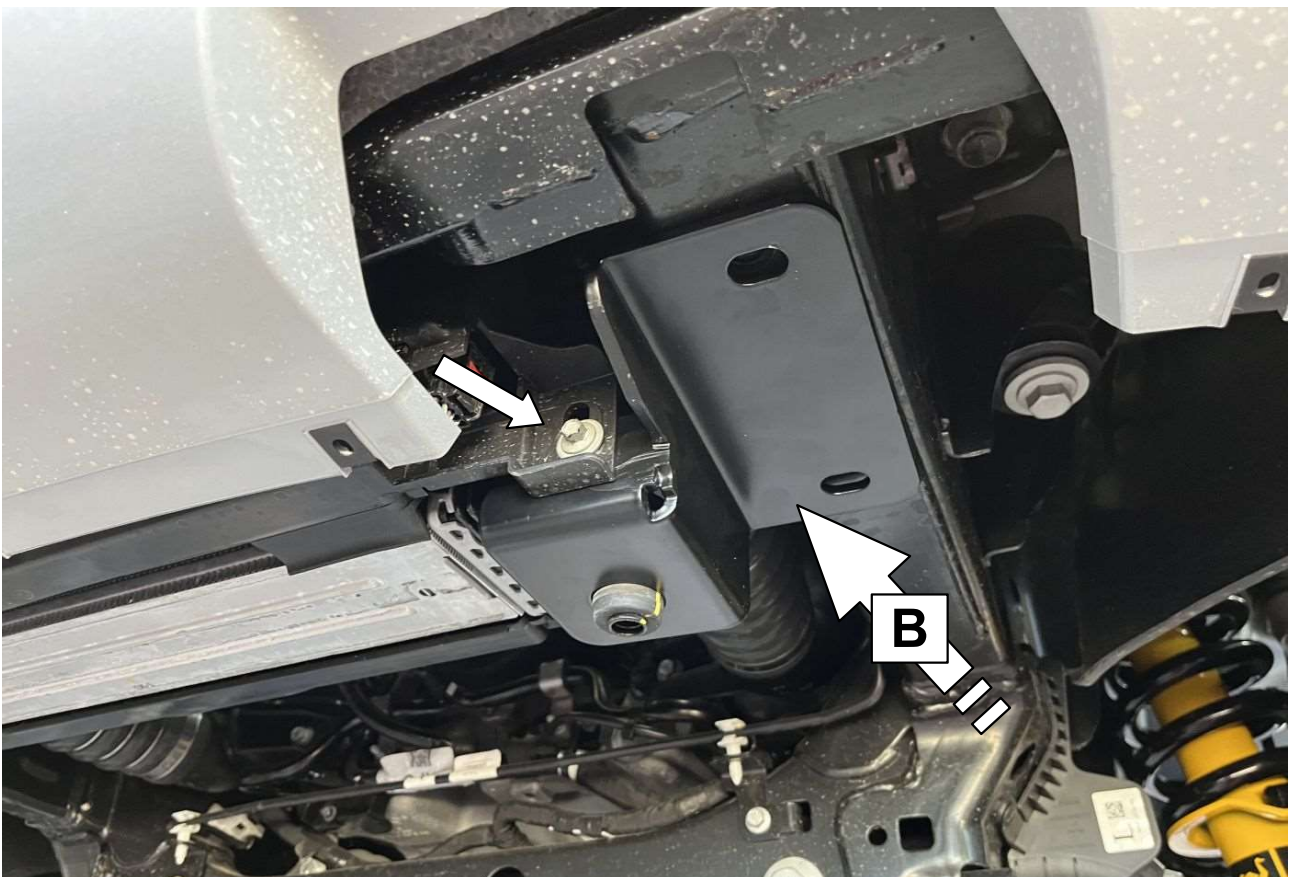

6

Kühlerbefestigung links platzieren und mit der original Schraube sichern!
Place radiator mounting on the left and secure with the original screw!

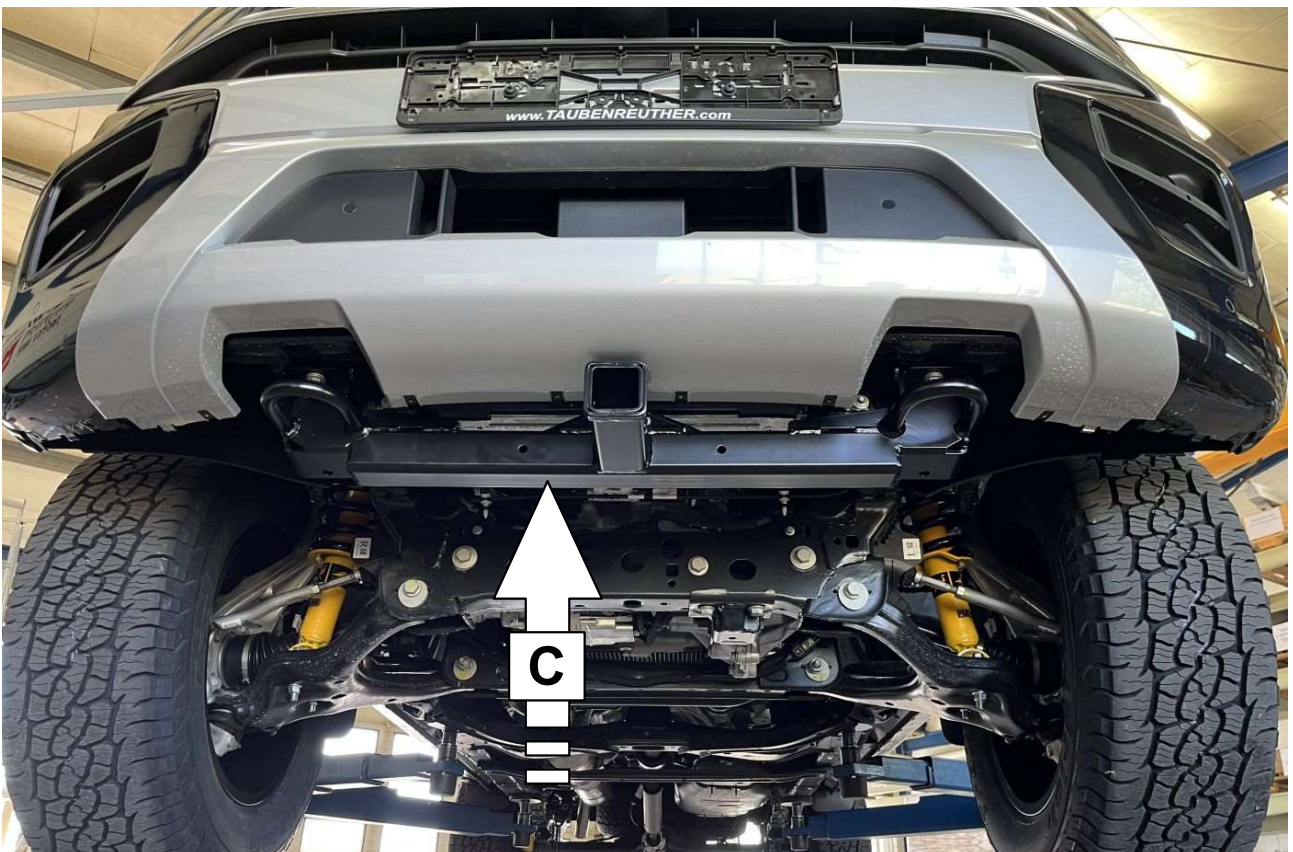

Aufnahmeträger platzieren und mit den original Schrauben der Bergeösen verschrauben!
Place the traverse and screw it together with the original screws of the recovery lugs!

Nicht notwendig falls der original Unterfahrerschutz verwendet wird!
Not necessary if the original skidplate is used!

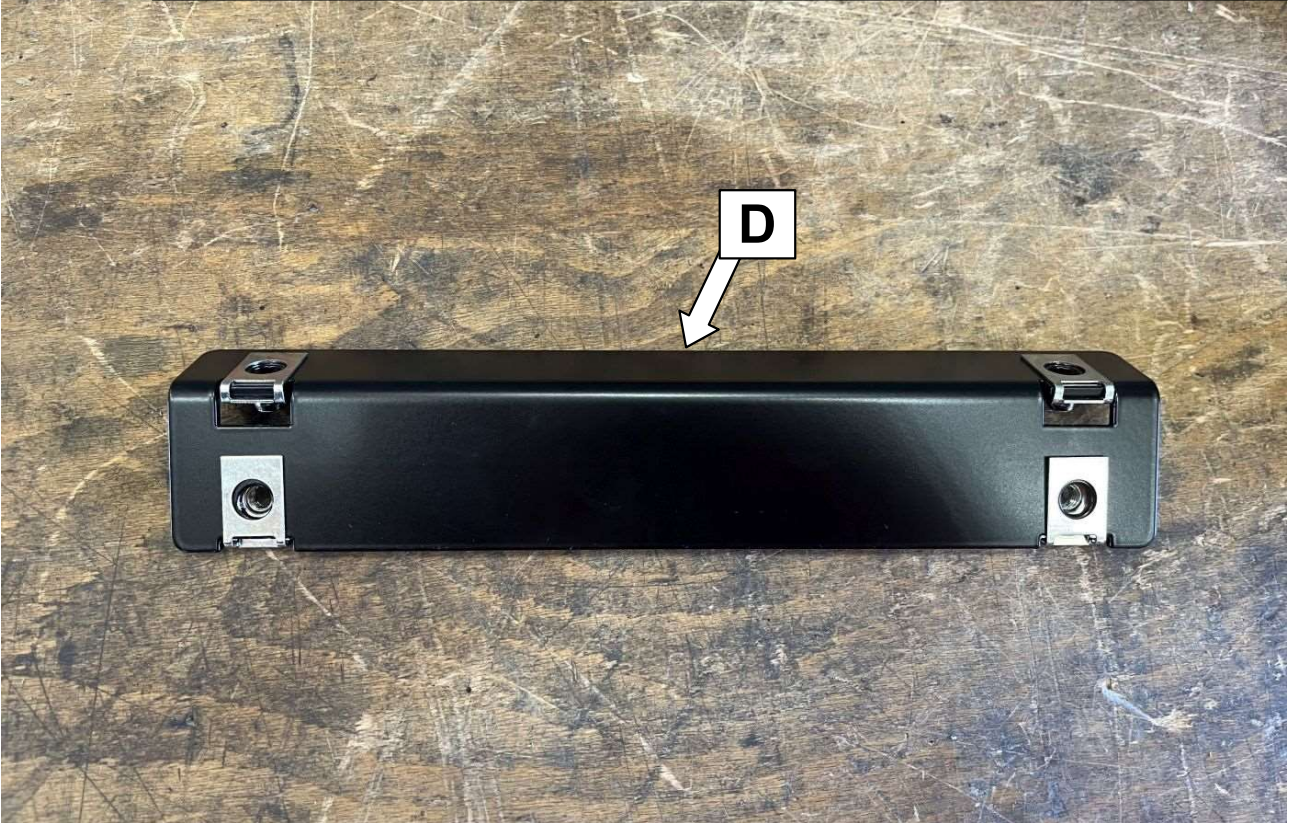

9

Blechmuttern M8 platzieren! / Place the sheet metal nuts M8!

Nicht notwendig falls der original Unterfahrerschutz verwendet wird!
Not necessary if the original skidplate is used!

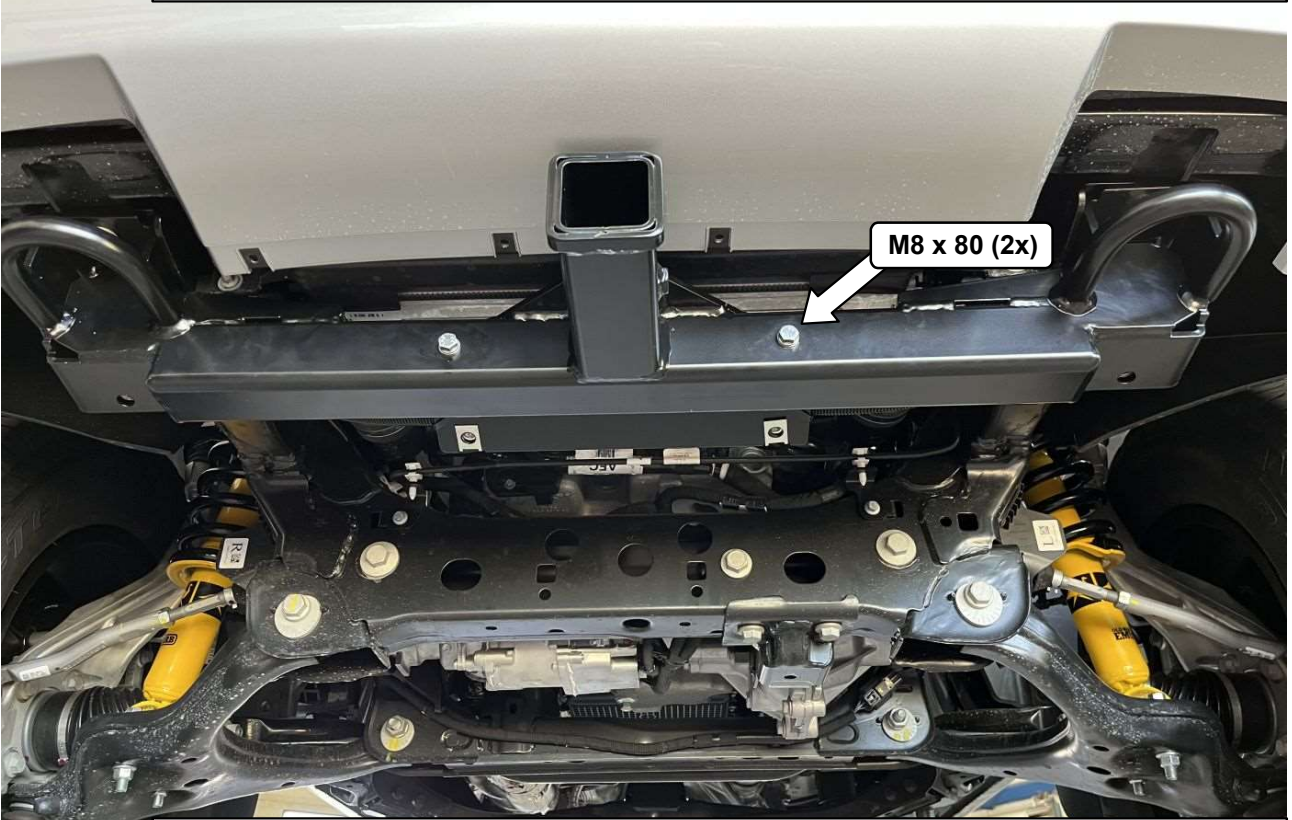

10

Winkel für Unterfahrerschutz (Taubenreuther) verschrauben!
Screw the bracket for skidplate (Taubenreuther)!

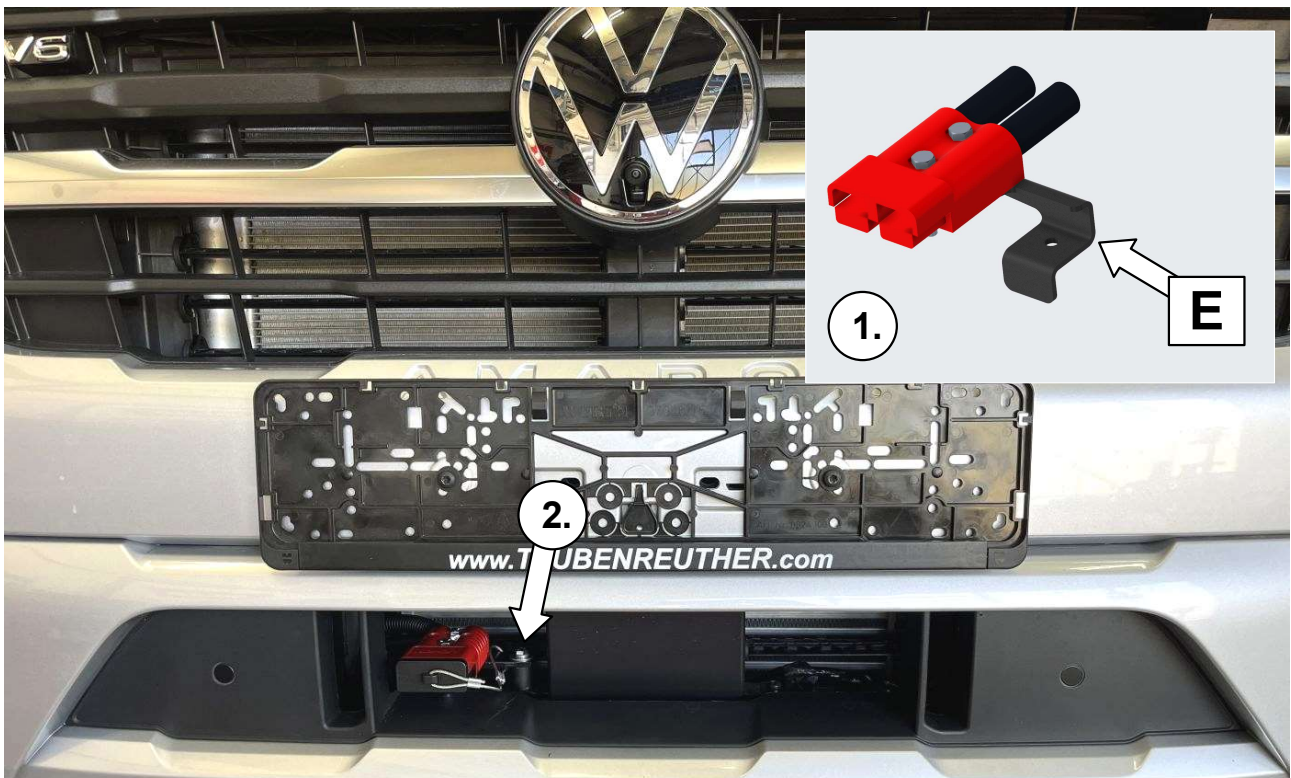

11

- 1. Die Steckdose auf den Haltewinkel „E“ montieren!**
- 2. Mit der original Schraube am Radarsensor montieren!**
- 3. Elektrischen Anschluss zum Fahrzeug herstellen!**
 - 1. Mount the socket on the mounting bracket „E“!*
 - 2. Attach it to the radar sensor with the original screw!*
 - 3. Make the electrical connection to the vehicle!*



12

Ausschnitt anzeichnen und ausschneiden!
Mark the cutout and cut it out!



13 Untere Schürze wieder montieren! / *Mount the lower cover again!*



14 Sicherungsschraube eindrehen und abkontern!
Turn in the locking screw and lock it!

Nicht notwendig falls der original Unterfahrschutz verwendet wird!
Not necessary if the original skidplate is used!

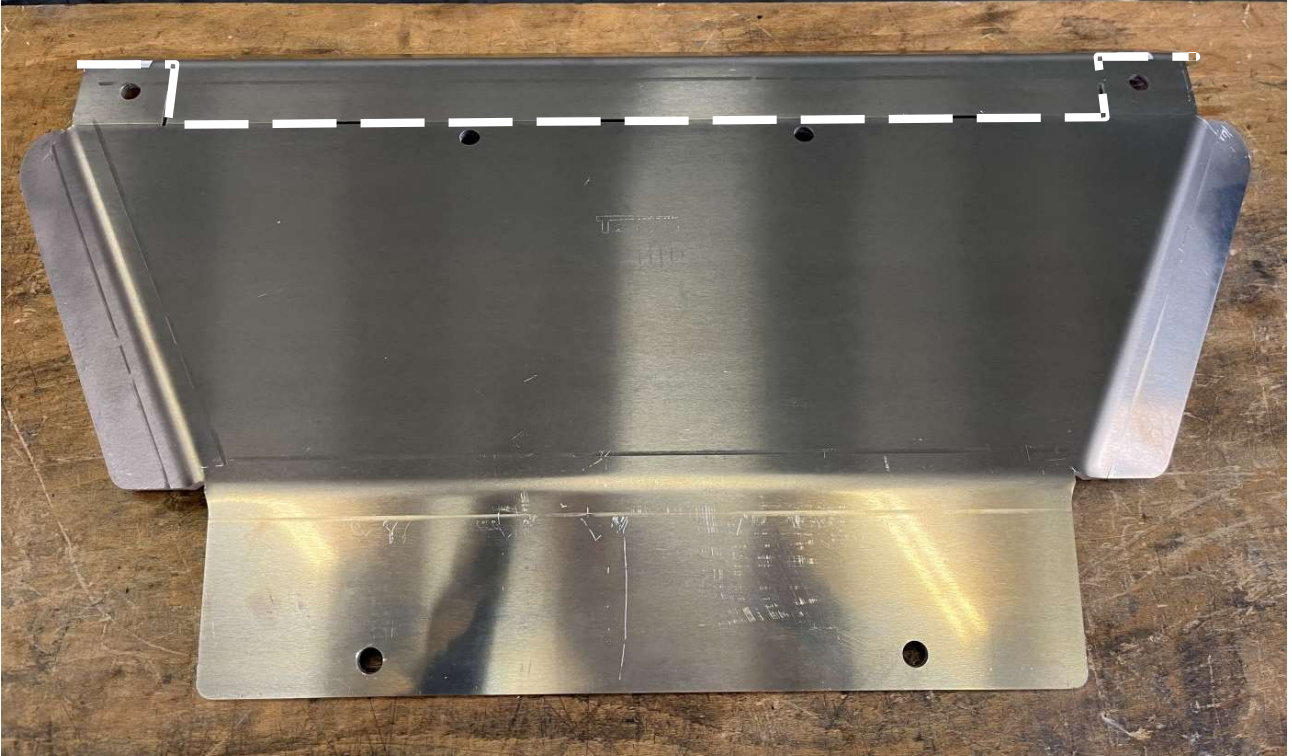

15

Schutzblech entlang der Markierung ausschneiden!
Cut out the protective plate along the marking!

Nicht notwendig falls der original Unterfahrschutz verwendet wird!
Not necessary if the original skidplate is used!



16

Unterfahrschutz montieren! / Mount the skid plate!



17

**Unterfahrerschutz anzeichnen und ausschneiden!
Für ausreichend Rostschutz sorgen!**
Mark and cut out underride guard! Ensure sufficient rust protection!

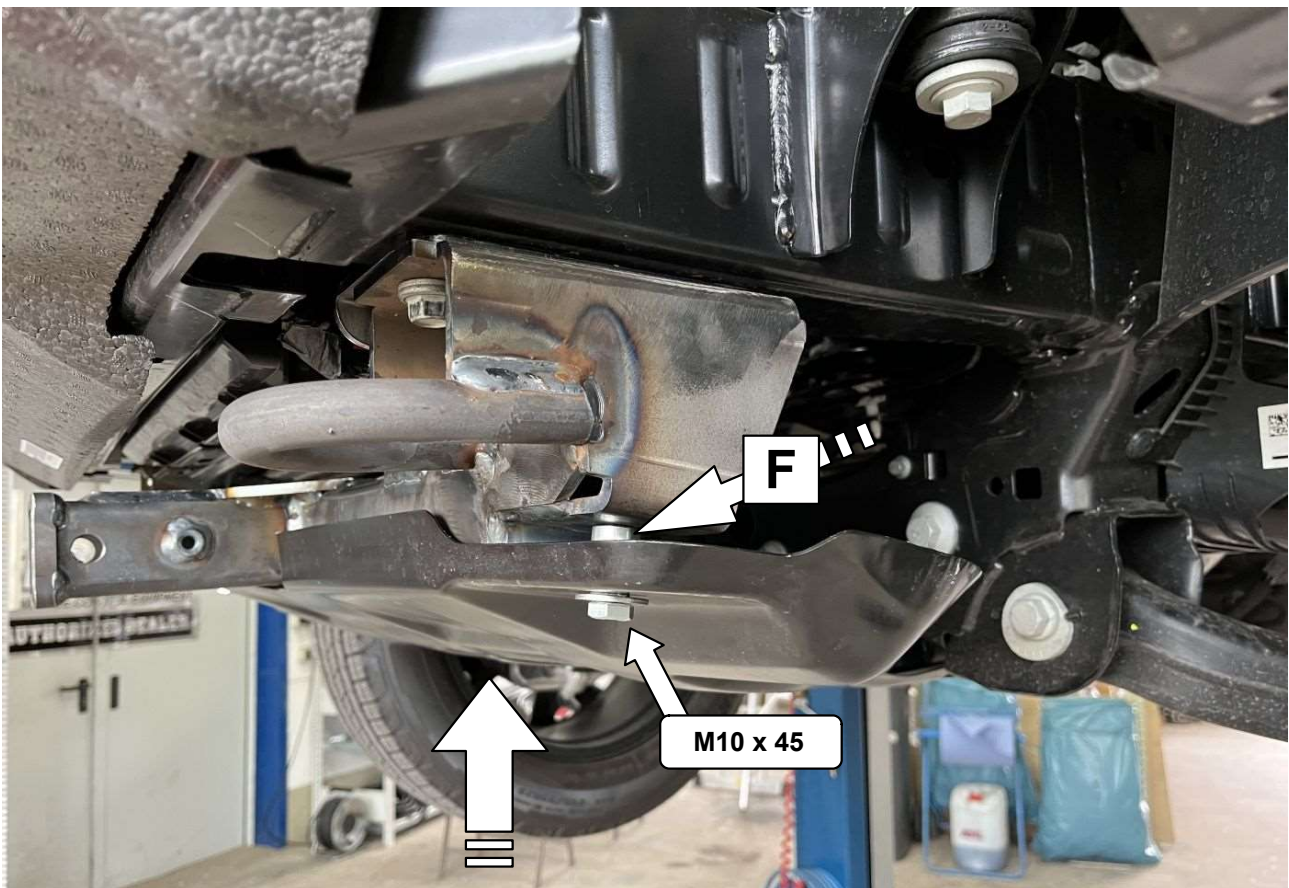

18

Unterfahrerschutz montieren! / Mount the skidplate!
Das Gleiche an der rechten Seite! / The same at the right!



19

Bei Fahrten im öffentlichen Straßenverkehr muß die Aufnahme mit der Kunststoffabdeckung abgedeckt werden.
The mounting kit must be covered when driving on public roads!



20